

TRYTON

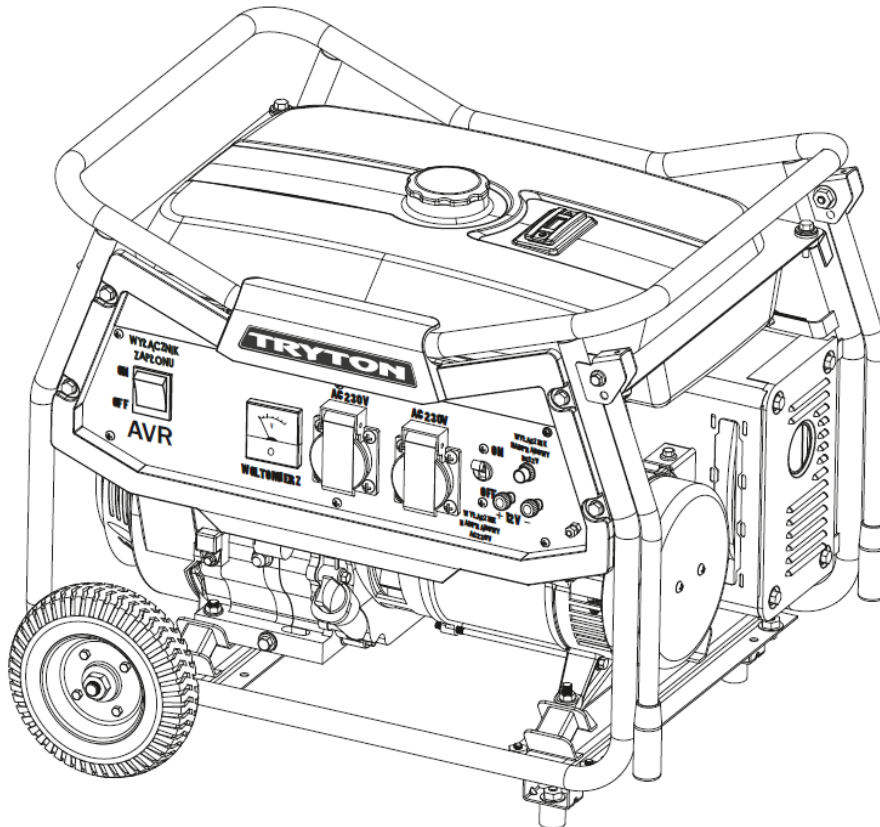

INSTRUCȚIUNI DE UTILIZARE GENERATOR DE ENERGIE ELECTRICĂ TIP INVERTOR MODEL TOG2000 / TOG2000K

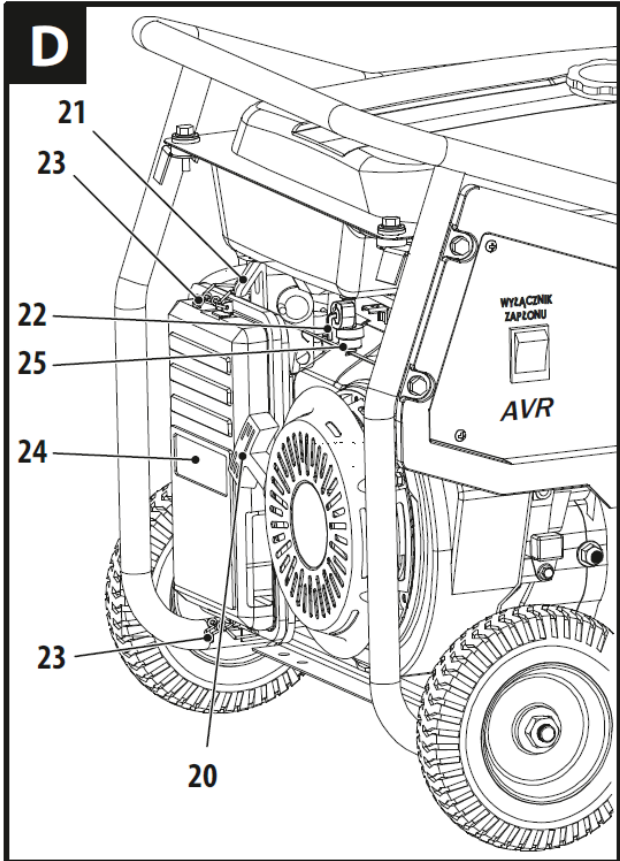
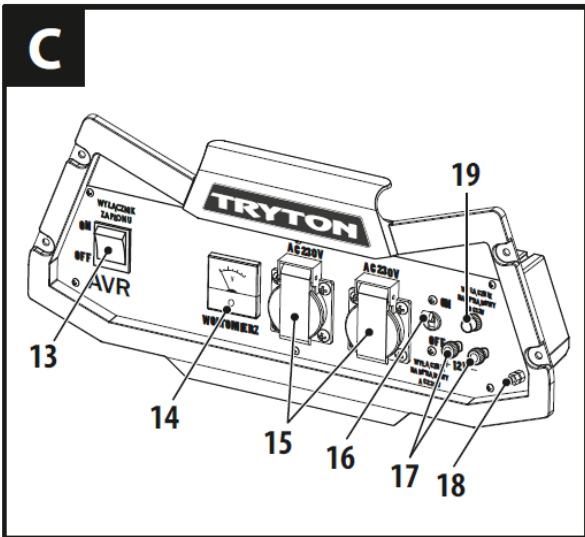
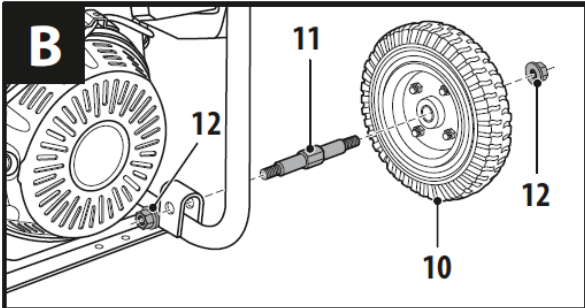
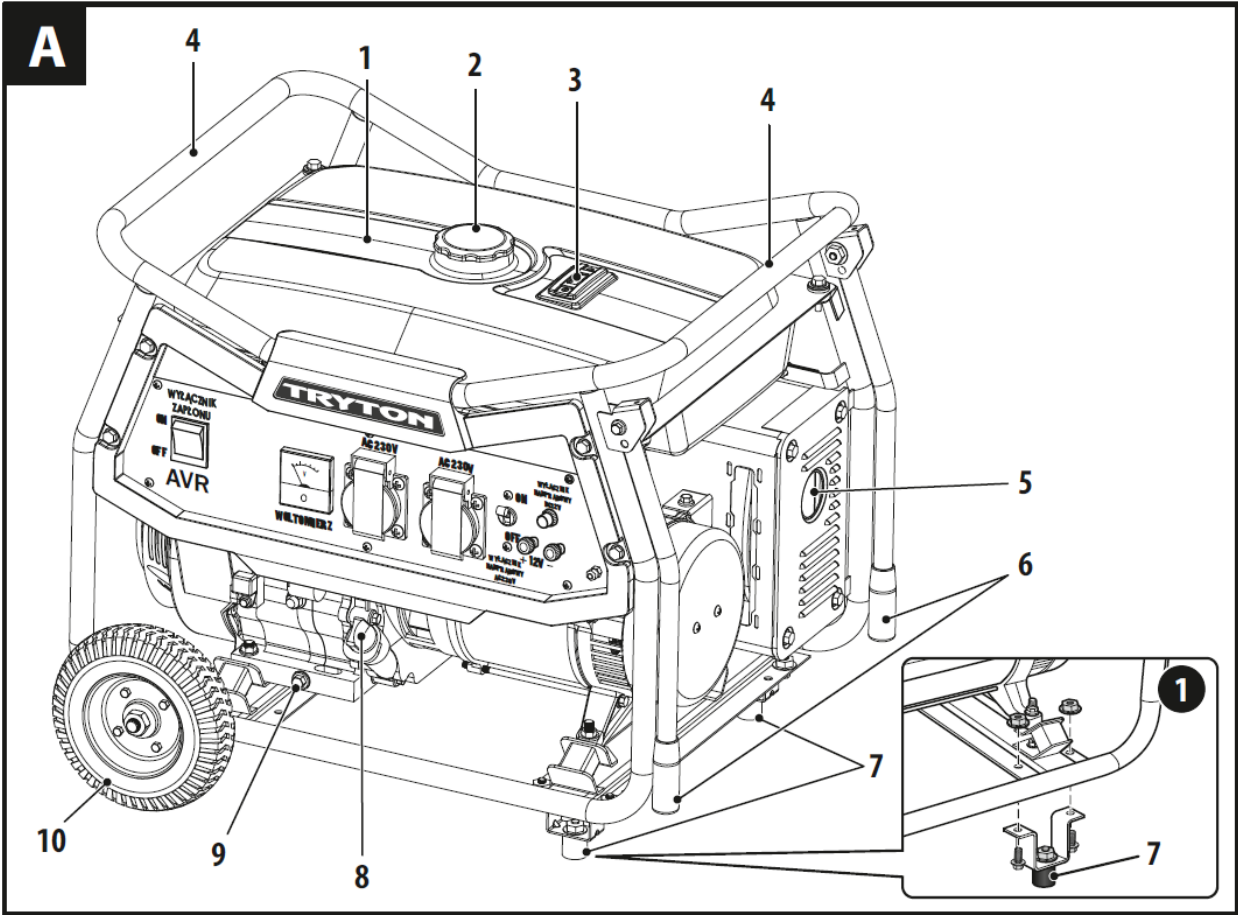

Acest manual de instrucțiuni de utilizare este protejat de drepturi de autor. Reproducerea conținutului acestuia fără acordul scris al PROFIX Co. Ltd. este strict interzisă.



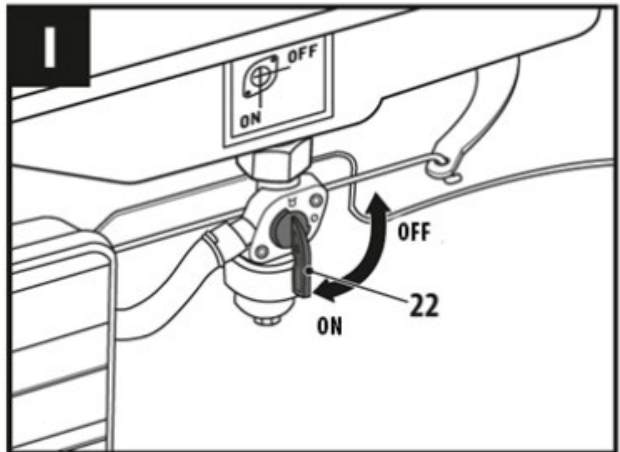
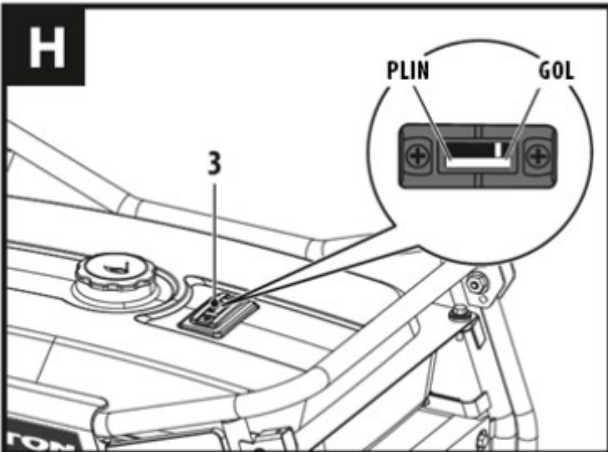
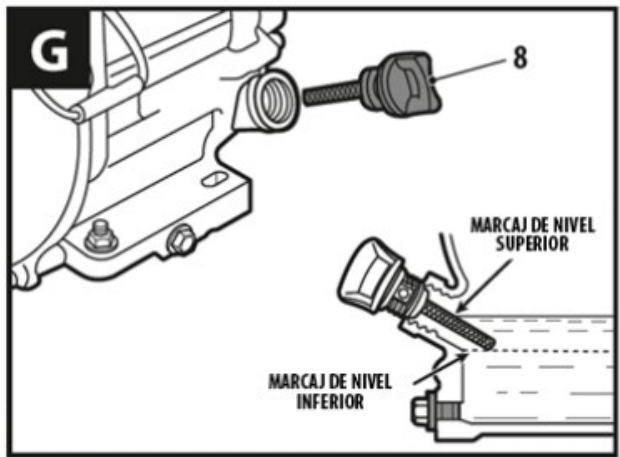
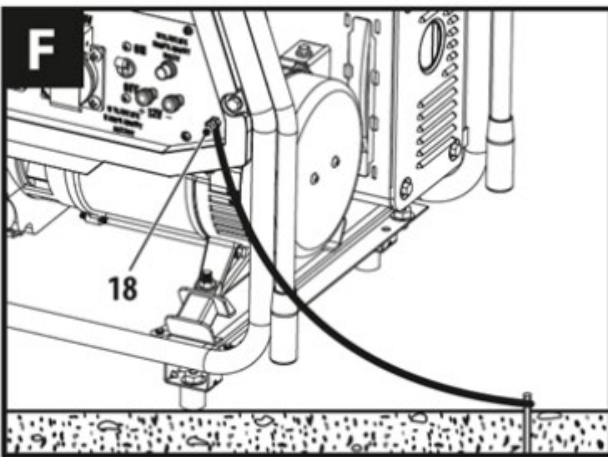
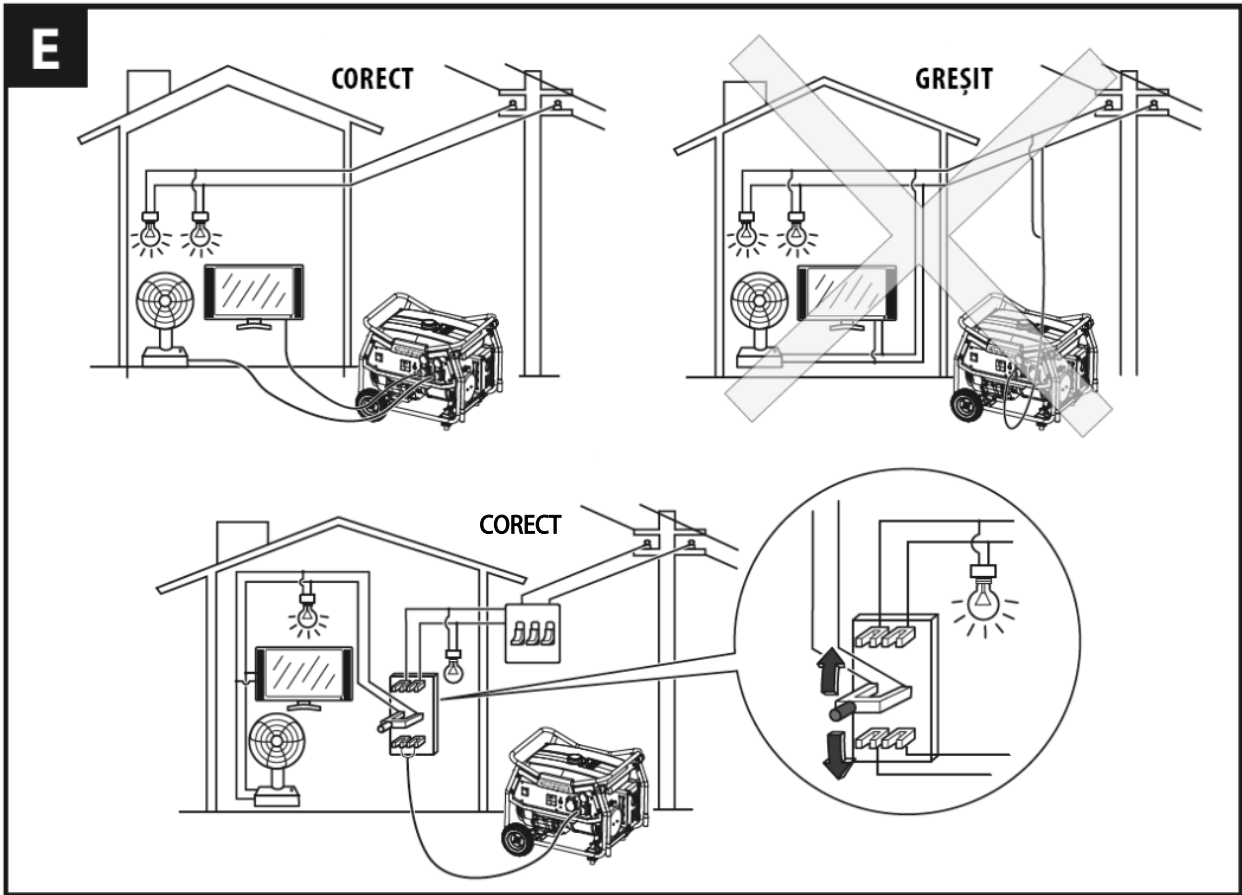

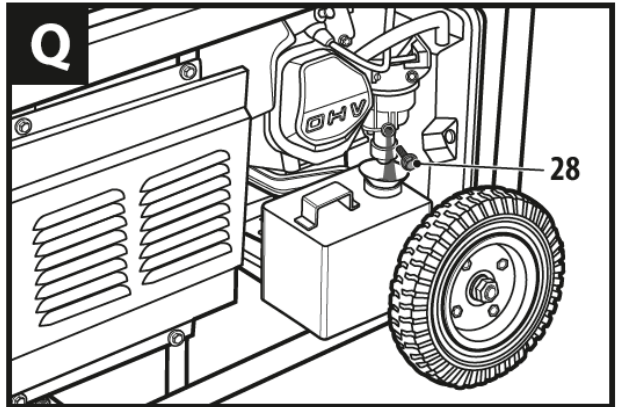
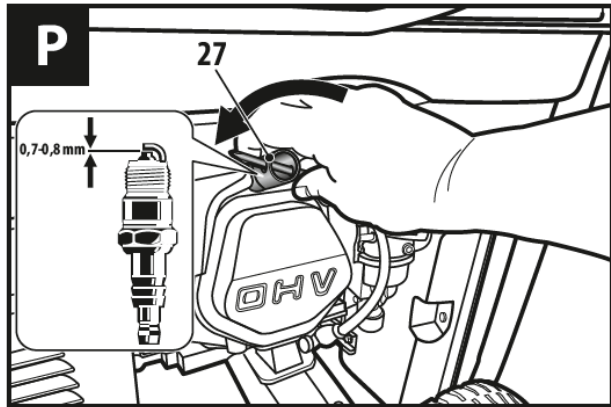
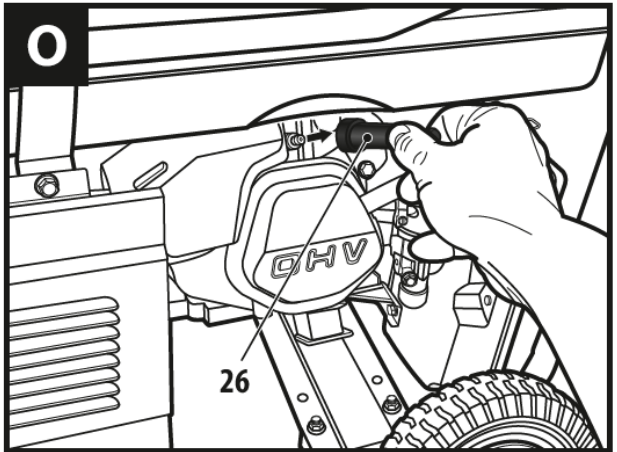
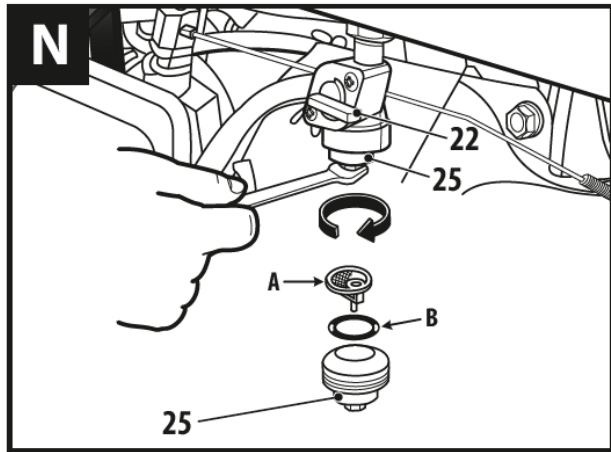
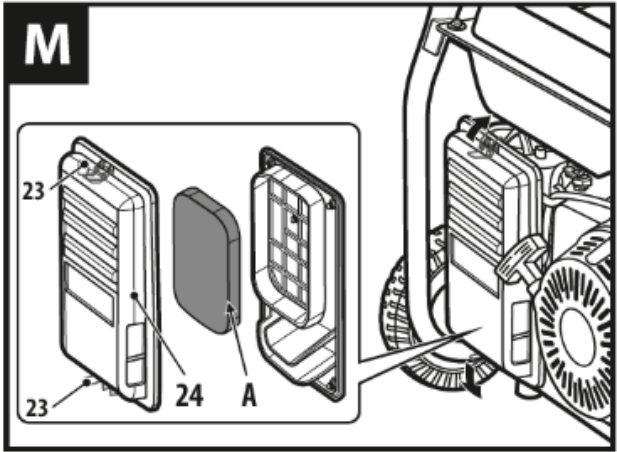
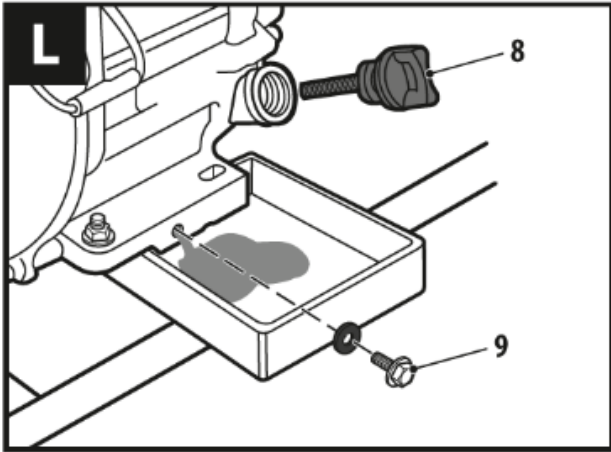
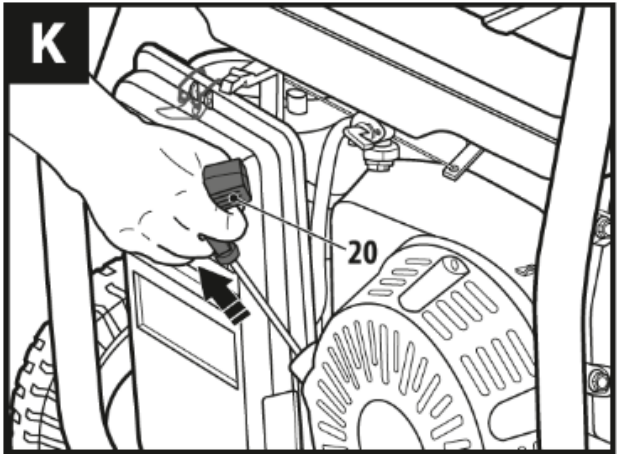
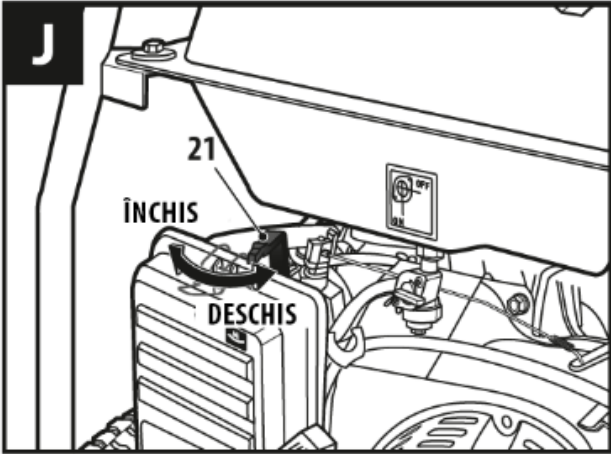

INSTRUCȚIUNI DE UTILIZARE
GENERATOR DE ENERGIE ELECTRICĂ TIP INVERTOR MODEL TOG2002

Traducere text original



PARCURGEȚI ACESTE INSTRUCȚIUNI ÎNAINTE DE A ÎNCEPE UTILIZAREA GENERATORULUI ELECTRIC.

Păstrați acest manual la îndemână pentru a-l consulta ulterior, deoarece este posibil să aveți nevoie, în orice moment, de informațiile conținute în acesta. În cazul revânzării sau transferării generatorului, predați acest manual noului utilizator al echipamentului.



AVERTISMENT! Funcționarea generatorului de curent electric poate genera anumite pericole! Citiți cu atenție toate avertismentele și instrucțiunile de siguranță marcate cu ⚠ Nerespectarea avertismentelor și instrucțiunilor în materie de utilizare în siguranță descrise în cele ce urmează poate conduce la electrocutare, incendiu și/sau vătămări corporale grave.

MĂSURI DE SIGURANȚĂ LA UTILIZAREA GENERATOARELOR ELECTRICE:



Acest echipament a fost proiectat pentru a asigura siguranță și utilizarea în exploatare pe termen lung, cu condiția ca acesta să fie utilizat în conformitate cu Manualul cu instrucțiuni de utilizare.

1. SIGURANȚA LA LOCUL DE MUNCĂ:

- a) **Nu utilizați generatorul de energie electrică în spații închise, deoarece motorul generatorului produce monoxid de carbon inodor, toxic și alte gaze de eșapament dăunătoare sănătății umane și animale. Inhalarea gazelor de eșapament poate provoca pierderea cunoștinței și poate fi chiar fatală. Asigurați o ventilație eficientă atunci când utilizați generatorul într-un adăpost sau într-un spațiu semi-închis. Încăperea ventilată în care este instalat generatorul trebuie să fie prevăzută cu echipament suplimentar de protecție împotriva incendiilor și exploziilor.**
- b) **Acordați o atenție deosebită atunci când lucrați în apropierea unor locuințe. Nu utilizați niciodată generatorul lângă ferestre sau uși deschise.**
- c) **Amplasați generatorul de energie pe o suprafață plană și fără denivelări. În cazul unui generator amplasat necorespunzător/ nepoziționat la nivel, pot apărea scurgeri de combustibil și/sau o lubrifiere incorectă a motorului acestuia.**
- d) **Țineți copiii, animalele de companie și persoanele străine departe de zona de funcționare a generatorului. Vă atragem atenția că utilizatorul este responsabil pentru orice accident și daune produse terților și bunurilor acestora.**

2. SIGURANȚA LA INCENDIU:

- a) **Nu utilizați generatorul de energie electrică în locații în care există un risc de incendiu și explozie, unde sunt prezente lichide, gaze sau pulberi inflamabile. Atunci când motorul generatorului funcționează, sistemul de eșapament al acestuia se încălzește la o temperatură suficientă pentru a aprinde anumite materiale; amplasați, așadar, generatorul la cel puțin 1 metru distanță de pereții clădirii sau de alte echipamente, mașini și utilaje.**
- b) **Benza este inflamabilă și, în anumite condiții, aceasta poate forma un amestec exploziv. Depozitați combustibilul în recipiente special concepute în acest scop. Nu păstrați/depozitați combustibilul sau generatorul de energie electric în zone periculoase.**



Nu fumați când manipulați combustibil și nu utilizați flacăra deschisă în apropierea generatorului.

Realimentați generatorul într-o zonă bine ventilată. Când realimentați sau îl umpleți cu ulei păstrați motorul generatorului oprit. Nu scoateți niciodată capacul rezervorului de combustibil în timp ce motorul este pornit sau încins.

Nu umpleți excesiv rezervorul de combustibil. În cazul scurgerilor de combustibil mutați generatorul într-o altă locație și, înainte de a porni motorul, așteptați până când combustibilul se va fi evaporat și și vaporii de combustibil se vor fi îndepărtat deoarece sunt inflamabili și pot provoca un incendiu la pornirea generatorului.

Închideți întotdeauna supapa de combustibil la oprirea generatorului.

c) Nu acoperiți strâns sau ecranăți generatorul imediat după utilizare sau la scurt timp după ce l-ați oprit când este încă fierbinte (de ex., pe timp de ploaie). Înainte de a amplasa/depozita generatorul în interior, lăsați-i motorul să se răcească.

3. INSTRUCȚIUNI ÎN MATERIE DE SIGURANȚĂ ELECTRICĂ:

a) Asigurați-vă întotdeauna că generatorul este conectat la un sistem de împământare corespunzător. Nu utilizați generatorul cu mâinile ude, când acesta este ud sau pe timp de ploaie sau ninsoare. Funcționarea necorespunzătoare a generatorului poate provoca șocuri electrice.

b) Utilizați numai prize și cabluri electrice adecvate și nedeteriorate. Orice deteriorare a ștecherului sau a firelor crește riscul de șoc electric/electrocutare.

c) Nu poziționați cabluri dedesubtul sau deasupra generatorului, deoarece ar putea provoca un șoc electric sau deteriorarea echipamentului.

d) Încredințați realizarea conexiunii de alimentare cu energie electrică în regim de urgență la sistemul electric al clădirii unui electrician cu calificări adecvate, deoarece acesta trebuie să respecte reglementările legale în vigoare. Conexiunile electrice efectuate incorect pot provoca un flux invers de curent către rețelele de utilități, expunând astfel personalul centralei electrice sau alte persoane care lucrează la rețeaua electrică în timpul unei întreruperi de curent la riscul de electrocutare și/sau pot distruge generatorul prin explozie sau ardere survenită în timpul restabilirii conexiunii electrice și/sau să provoace un incendiu la sistemul electric al clădirii.

e) Nu expuneți generatorul de energie la suprasarcină și nu conectați sarcinile defecte. Puterea totală a sarcinilor conectate nu poate depăși 80% din valoarea puterii nominale a generatorului.

f) Nu folosiți apă pentru a stinge generatorul care a luat foc. Utilizați numai stingătoare de incendiu dedicate stingerii echipamentelor electrice sau uleiurilor care ard.

4. INSTRUCȚIUNI ÎN MATERIE DE SIGURANȚĂ PERSONALĂ:

a) Generatorul de energie poate fi utilizat numai de un adult care a citit acest Manual cu instrucțiuni de utilizare. Asigurați-vă de faptul că știți cum să opriți imediat generatorul și cum să utilizați comenzile și elementele de reglare.

b) Nu utilizați generatorul fără a avea toate dispozitivele de protecție instalate. Atunci când utilizați unitatea fără a avea dispozitivele de protecție montate, mâinile sau picioarele utilizatorului pot fi prinse și strivite de părțile componente ale generatorului.

AVERTISMENT: Nu purtați articole de îmbrăcăminte largi sau bijuterii. Purtați îmbrăcăminte strânsă pe corp, dar fără a vă restricționa libertatea de mișcare.

Păstrați-vă părul, îmbrăcămintea și mănușile la distanță de părțile mobile ale echipamentului. Îmbrăcămintea lejeră, bijuteriile sau părul lung pot fi prinse și antrenate de piesele mobile ale echipamentului.

- c) **Nu atingeți piesele rotative, cablurile de înaltă tensiune și toba (oala) de eșapament în timp ce generatorul funcționează. Unele componente ale motorului sunt fierbinți și pot provoca arsuri la atingere.**
- d) **Folosiți dispozitive de protecție (căști) pentru urechi atunci când lucrați în imediata apropiere a generatorului în funcțiune. Expunerea prelungită la zgomot excesiv poate provoca deprecierea sau pierderea auzului.**
- e) **Evitați contactul direct al corpului dumneavoastră cu combustibilul și uleiul de motor. În cazul contactului cu combustibilul sau uleiul cu pielea, spălați-o bine cu apă și săpun.**

SCOPUL ȘI CONSTRUCȚIA GENERATORULUI DE ENERGIE ELECTRIC:

Generatorul de curent electric cu inverter monofazat **TOG2000, TOG2000K** (denumit în continuare denumit „generator” sau „unitate”) este proiectat pentru alimentarea în mod autonom cu energie electrică la tensiunea de 230 V a sarcinilor conectate în cazul în care nu este disponibilă nicio altă sursă de energie sau pentru un regim de funcționare de urgență atunci când rețeaua electrică obișnuită s-a defectat sau când energia furnizată de aceasta din urmă este una insuficientă. Generatorul este echipat cu stabilizare automată a tensiunii AVR și poate fi utilizat și pentru alimentarea receptoarelor sensibile la calitatea curentului de alimentare, cum ar fi televizoare LCD, laptopuri, amplificatoare etc. și pentru a încărca bateriile auto.



ATENȚIE! Nu suprasolicitați generatorul! Puterea totală a echipamentului furnizat nu poate depăși puterea nominală a acestuia, iar pentru o funcționare continuă, generatorul trebuie să funcționeze cu o redundanță de putere electrică de 20%

Orice utilizare a generatorului, alta decât cea prevăzută și menționată mai sus, este strict interzisă și va invalida garanția și va exonera producătorul de orice răspundere pentru orice daune rezultate din această utilizare neautorizată.

Unitatea generatoare de curent electric cuprinde două componente principale: unitate generatoare de energie auto-excitată și un motor, care, împreună cu panoul de comandă și rezervorul de combustibil integrat, sunt montate în carcasa comună. O transmisie directă este utilizată între motor și generatorul de putere.

Orice modificare adusă unității de către utilizator fără autorizarea prealabilă emisă de producător va exonera producătorul de orice răspundere pentru eventuale daune provocate utilizatorului și mediului.

Utilizarea dedicată a generatorului include, de asemenea, operațiuni de întreținere, depozitare, transport și reparare adecvate.

Generatorul poate fi reparat numai în atelierelor de service autorizate de producător și de personal autorizat.

- **Componentele echipamentului (vezi pagina 2-4 de mai sus):**

Figura A

1. Rezervor de combustibil
2. Capac de umplere combustibil
3. Indicator nivel combustibil
4. Mâner de transport
5. Tobă de eșapament
6. Mânere de transport (model TOG2000K)

- 7. Picioare de sprijin (model TOG2000K)
- 8. Capac de umplere ulei
- 9. Șurub de scurgere ulei
- 10. Roată de transport (model TOG2000K)

Figura B

- 11. Ax filetat (model TOG2000K)
- 12. Piuliță de fixare (model TOG2000K)

Figura C

- 13. Întrerupător de aprindere
- 14. Voltmetru
- 15. Prize 230 V
- 16. Întrerupător de supracurent curent alternativ 230 V (siguranță)
- 17. Terminale de conexiune curent continuu
- 18. Terminal de împământare
- 19. Întrerupător de supracurent curent continuu 12V (siguranță)

Figura D

- 20. Mâner cablu starter
- 21. Pârghie clapetă aspirație
- 22. Supapă combustibil
- 23. Cleme capac filtru aer
- 24. Capac filtru aer
- 25. Separator combustibil

Figura O

- 26. Cablu bujie

Figura P

- 27. Cheie bujie

Figura Q

- 28. Șurub de scurgere combustibil

PARAMETRI TEHNICI:

Model generator	TOG2000 / TOG2000K
MOTOR	
Model motor	168F
Tip motor	Un cilindru, în patru timpi, motor cu benzină cu răcire cu aer, supapă OHV
Pornire motor	Manuală
Capacitate motor	163 cm ³
Putere nominală/ viteză de rotație	5,5 kW/3000/min
Timp de funcționare continuă	10,6 h
Capacitate rezervor combustibil	15 l
Tipul recomandat de bujii	BP6ES, SPR6ES (NGK) F6TC, F6RTC (LD)

UNITATEA GENERATOARE DE ENERGIE ELECTRICĂ	
Putere nominală (COP)	2 kW
Putere maximă	2,2 kW (S2, 5 min.)
Tensiune nominală (AC)	230V
Frecvență nominală	50 Hz
Curent nominal (AC)	8,7 A
Tensiune de alimentare (DC)/USB	12 V
Curent nominal (DC)/USB	8,3 A
Factor de putere nominală	cos φ =1
Grad de protecție IP	IP23M
UNITATEA GENERATOARE	
Dimensiuni: lungime x lățime x înălțime	620x450x480
Clasa de eficiență energetică	G1
Clasa de calitate	B
Clasa de izolare	F
Masa	35 kg
Intervalul de temp. maxim și min. a mediului înconjurător	-15°C ~ + 40°C
Altitudinea maximă peste nivelul mării	1000 m

▪ **Valorile emisiilor sonore**

Nivel de presiune acustică (LpA) conform Directivei Mașini 98/37/CE	73,3 dB (A)
Nivel de putere acustică (LwA) conform Directivei 2000/14/CE	95 dB(A)

Marja de toleranță a măsurătorilor K=1,89 dB(A)

Valorile menționate mai sus sunt valorile emisiilor sonore și nu corespund neapărat cu valorile reale existente la locul de muncă. Existența unei relații funcționale între nivelurile de emisii sonore nu este suficientă pentru a trage o concluzie sigură cu privire la necesitatea utilizării de măsuri preventive suplimentare pe baza datelor disponibile.

Există alți factori care pot afecta nivelul real de emisii la locul de muncă, de ex. durata persistenței factorului de influență, particularitățile spațiilor de lucru, existența altor surse de zgomot (de ex., alte mașini aflate în funcțiune sau lucrări în curs de desfășurare în apropiere), etc. Valorile acceptabile ale zgomotului pentru un echipament în uz pot varia de la țară la țară.

Informațiile furnizate în acest manual au scopul de a ajuta utilizatorul să evalueze mai ușor și mai eficient pericolele și riscurile existente.



AVERTISMENT: Folosiți căști de protecție pentru urechi!

Expunerea îndelungată la zgomot excesiv poate provoca tulburări de auz sau chiar pierderea acestuia!.

PREGĂTIREA PENTRU UTILIZAREA GENERATORULUI:

▪ **Despachetarea**

La despachetare, scoateți cu grijă din cutie echipamentul și toate componentele acestuia și verificați eventualele daune ce ar putea fi provocate pe durata transportului.

Înainte de a începe să utilizați generatorul, verificați dacă toate articolele enumerate în lista de mai jos au fost livrate în mod corespunzător:

- Generator de curent – 1 buc.
- Cheie pentru bujii – 1 buc.
- Mâner cheie bujie - 1 buc.
- Picioare de sprijin cu șuruburi, piulițe și suporturi - 2 buc. (doar pentru modelul TOG2000K)
- Roți - 2 buc. (doar pentru modelul TOG2000K)
- Axe filetate - 2 buc. (doar pentru modelul TOG2000K)
- Piulițe de fixare roți - 4 buc. (doar pentru modelul TOG2000K)
- Manual de utilizare - 1 buc. Card de garanție - 1 buc.

Raportați imediat orice piesă sau accesoriu deteriorat sau lipsă și depuneți reclamația respectivă.

Montarea roților și picioarelor de sprijin (se aplică modelului TOG2000K)

Pentru a facilita mutarea generatorului, se recomandă montarea roților de transport incluse (10), care se fixează pe cadrul de susținere al generatorului folosind axe filetate (11) și piulițe de fixare (12) (vezi fig. B, pag.2).

După montarea roților, este obligatoriu să montați picioarele de sprijin cu suporturi (7), pentru a nivela poziția generatorului (vezi fig. A-1, pag.2).

▪ Conectarea la sistemul electric al gospodăriei/locuinței



ATENȚIE! Numai un electrician calificat poate conecta generatorul la sistemul electric al gospodăriei/ locuinței. O conexiune incorectă poate deteriora unitatea, poate provoca arderea/ distrugerea echipamentului sau un incendiu.

Câteva exemple de conectare corectă și incorectă sunt prezentate în Figura E, pagina 3.

- pentru cabluri cu secțiunea transversală de 1,5 mm², lungimea cablului nu trebuie să depășească 60m;
- pentru cabluri cu secțiunea transversală de până la 2,5 mm², lungimea cablului nu trebuie să depășească 100 m.
- valoarea rezistenței nu poate depăși 1,5 Ω.

Cu cât cablul este mai lung, cu atât se produce o cădere mai mare de tensiune și curent.

Respectați regulile enumerate mai jos:

- nu utilizați cabluri de origine necunoscută,
- extindeți complet cablul pentru a evita îndoiri și tensionări ale izolației,
- respectați instrucțiunile de utilizare ale producătorului cablului.

Datorită rezistenței mai mari la daune mecanice, ar trebui utilizat cablu multiconductor (așa-numita sârmă) în înveliș de cauciuc conform standardului IEC 245-4.

După conectare, verificați cu atenție toate conexiunile electrice, controlând atât siguranța, cât și fiabilitatea.

▪ Sistemul de împământare a generatorului



ATENȚIE! Pentru a preveni șocurile electrice sau problemele cauzate de deteriorarea echipamentului, legați generatorul la sistemul de împământare

folosind un fir izolat.

Borna de împământare (18) permite asigurarea împământării în siguranță a întregului generator. Conectați un capăt al firului de împământare la borna de împământare și celălalt capăt la electrodul de împământare local (vezi Figura F, pagina 3).

ÎNTREȚINEREA MOTORULUI:

▪ Recomandări în privința uleiului utilizat



AVERTISMENT: Generatorul este livrat fără ulei în baia de ulei a motorului. Înainte de a porni motorul, umpleți baia de ulei cu aproximativ 0,6 l ulei conform celor descrise în acest manual.

Uleiul de motor este un factor important care determină performanța și durata de viață a motorului. Oricând înainte de utilizarea generatorului, verificați nivelul uleiului; pentru a face acest lucru, așezați unitatea pe o suprafață plană, opriți motorul și verificați nivelul uleiului cu autorul jojei.

Nu utilizați ulei destinat motoarelor diesel sau motoarelor în doi timpi, deoarece acestea pot provoca deteriorarea motorului generatorului de curent.

Ulei de motor recomandate:

Uleiul de motor în patru timpi SAE10W-30 este recomandat pentru uzul general la toate temperaturile. Uleiurile cu alte vâscozități prezentate în diagramă pot fi utilizate cu condiția ca temperatura medie în zona de funcționare să se încadreze în intervalul indicat.

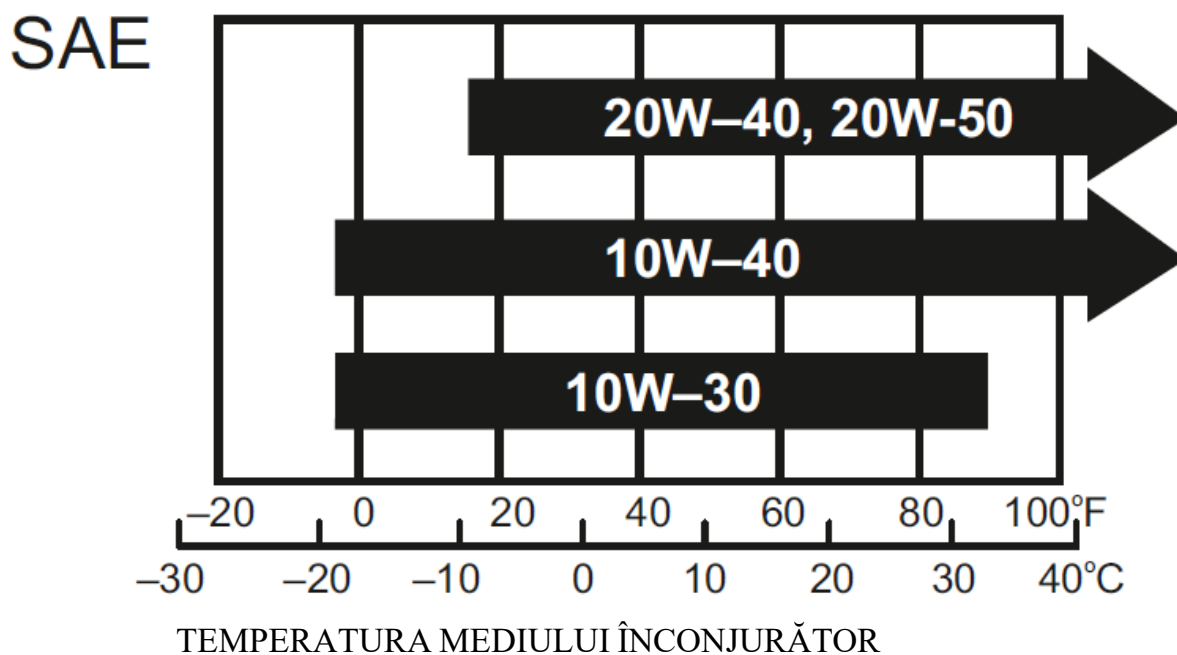

▪ Verificarea nivelului de ulei/umplere

Înainte de fiecare pornire a motorului, verificați nivelul uleiului din baia de ulei.

1. Poziționați generatorul pe o suprafață plană astfel încât motorul să fie în poziție orizontală și curățați temeinic zona din jurul capacului de umplere ulei.
2. Deșurubați capacul de umplere ulei (8), scoateți-l și ștergeți joja de nivel ulei cu o cârpă sau șervețel de hârtie. Introduceți joja înapoi în orificiul de umplere, dar nu strângeți capacul. Apoi scoateți joja și verificați nivelul uleiului în baia de ulei. Dacă nivelul uleiului este aproape de marcajul minim, trebuie adăugat ulei (vezi fig. G, pag. 3).
3. Turnați uleiul încet prin orificiul de umplere până la nivelul marginii orificiului de umplere. ATENȚIE! Asigurați-vă că uleiul turnat nu este contaminat.

După adăugarea uleiului, puneți și strângeți bine capacul de umplere ulei (8).

SFAT: După fiecare umplere a nivelului de ulei, porniți motorul pentru aprox. 30 de secunde, lăsându-l la ralanti. Apoi opriți motorul, așteptați aprox. 60 de secunde și verificați din nou nivelul uleiului în baia de ulei. Dacă este necesar, completați nivelul uleiului în baia de ulei. Mențineți întotdeauna nivelul maxim admisibil de ulei în baia de ulei.

ATENȚIE! Asigurați-vă că uleiul este curat.

Odată ce reumplerea cu ulei este terminată, strângeți capacul ștuțului de umplere cu ulei (26).

NOTĂ: După fiecare reumplere, porniți motorul și mențineți-l în funcțiune timp de aprox. 30 de secunde la ralanti. Apoi, opriți motorul, așteptați aprox. 60 de secunde și verificați din nou nivelul uleiului din baia de ulei. Adăugați ulei suplimentar dacă este necesar. Păstrați întotdeauna nivelul maxim permis de ulei în baia de ulei.

ATENȚIE! Schimbați uleiul d motor după primele 5 ore de funcționare.

▪ **Sistemul de alarmă pentru nivelul uleiului**

Sistemul de alarmă pentru nivelul ulei este proiectat pentru a proteja motorul contra deteriorărilor (gripării) provocate de nivelul insuficient de ulei în carter. Când nivelul uleiului din carter scade sub pragul de siguranță, becul de avertizare pentru nivelul scăzut de ulei scăzut (13) se aprinde și sistemul de alarmă aferent oprește automat motorul. Motorul nu poate porni până nu va fi reumplut cu ulei. În acest fel, motorul este protejat contra daunelor provocate de o lubrifiere insuficientă.

▪ **Combustibili recomandați**

Motorul generatorului este proiectat să funcționeze cu benzină curată, proaspătă, fără plumb, cu o cifră octanică de 93 sau superioară. Benzina fără plumb nu conține componente dăunătoare mediului, previne formarea de depuneri dăunătoare de funingine în sistemul bielă-manivelă-piston al motorului, prelungește durata de viață a motorului și reduce întreținerea la minimum necesar.

Nu folosiți niciodată benzină veche sau contaminată sau amestecuri de ulei și benzină. Împiedicați pătrunderea murdăriei și a apei în rezervorul de combustibil.



ATENȚIE! Nu utilizați o benzină neomologată cu cifră octanică mai mică de 93. Nu amestecați motorină cu benzină și nu modificați motorul pentru a funcționa cu combustibili alternativi. Nu alimentați cu benzină depozitată mai mult de 30 de zile. Utilizarea de combustibili inacceptabili va deteriora componentele motorului și va anula garanția motorului.

Benzina obișnuită fără plumb care nu conține mai mult de 10% v/v etanol (E10) sau metanol 5% v/v poate fi utilizată. Metanolul trebuie să conțină solvenți și inhibitori de coroziune.

Utilizarea combustibilului cu mai mult etanol sau metanol decât cea specificată mai sus poate provoca probleme la pornirea motorului și/sau afecta performanțele motorului. De asemenea, pot surveni deteriorări ale pieselor componente din metal, cauciuc și plastic ale sistemului de alimentare cu combustibil.

Garanția nu acoperă deteriorarea motorului sau performanțele insuficiente rezultate din utilizarea de combustibil cu conținut de etanol sau metanol mai mare decât valorile menționate mai sus.

Alimentarea cu combustibil



AVERTISMENT! Benzina și vaporii săi sunt foarte inflamabili și explozivi. Incendiile sau exploziile pot provoca arsuri grave sau chiar decesul.

- Păstrați benzina la adăpost contra scânteilor, flăcărilor deschise, flăcărilor destinate aprinderilor, căldurii și altor factori care ar putea-o aprinde.
- Alimentați unitatea cu combustibil doar când motorul este oprit. Nu realimentați în timpul funcționării generatorului. Opriți motorul și așteptați până s-a răcit înainte de scoaterea capacului rezervorului de combustibil. Nu scoateți niciodată capacul rezervorului de combustibil atât timp cât motorului este fierbinte.
- Alimentați unitatea numai în aer liber sau într-o încăpere bine ventilată. Nu fumați sau nu folosiți un telefon mobil în timpul realimentării. Evitați contactele prelungite și repetate ale benzinei cu pielea și inhalarea de vapori de combustibil.
- Dacă s-a vărsat combustibil, așteptați până se evaporă înainte de a porni motorul. Scoateți generatorul din zona contaminată și luați-vă toate măsurile de precauție pentru a preveni aprinderea vaporilor de benzină.
- Păstrați toate recipientele de combustibil bine închise.



ATENȚIE! Înainte de alimentare, verificați conductele de combustibil, rezervorul, capacul ștuțului de umplere și fittingurile pentru posibile fisuri sau scurgeri. Înlocuiți piesele deteriorate dacă este necesar. Pentru realimentare folosiți o pâlnie prevăzută cu o sită din plasă fină.

1. Curățați cu atenție zona din jurul bușonului rezervorului, apoi deșurubați bușonul rezervorului (2) în sens invers acelor de ceasornic.
2. Umpleți cu grijă rezervorul de combustibil până la nivelul A (50-60 mm sub marginea orificiului de umplere), lăsând suficient spațiu pentru expansiunea termică a combustibilului.

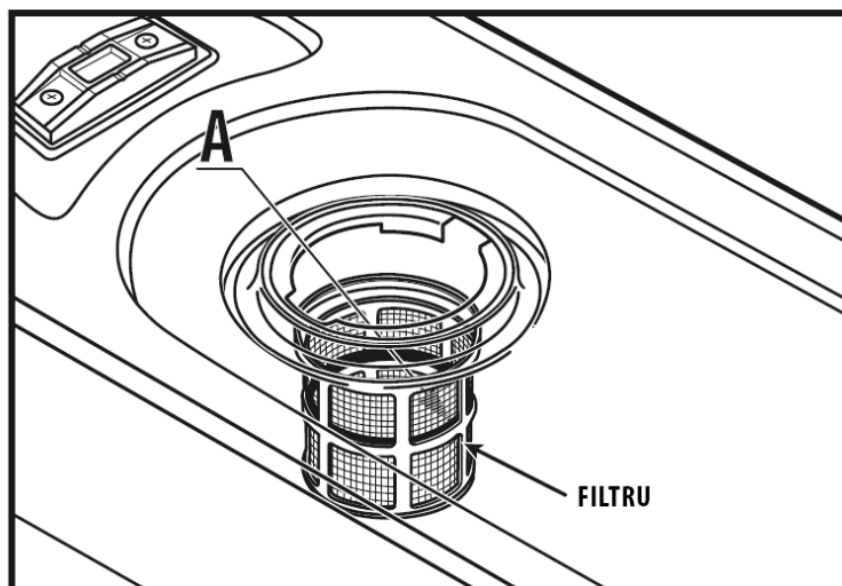

ATENȚIE! Filtrul-sită este amplasat în rezervorul de combustibil și este utilizat pentru filtrarea inițială a combustibilului de impurități și pentru a preveni intrarea acestora în sistemul de alimentare. Curățați filtrul-sită de impurități înainte de alimentare. Înlocuiți filtrul-sită, dacă este deteriorat.

3. Strângeți ferm capacul rezervorului de combustibil și ștergeți orice urme de combustibil vărsat folosind o bucată uscată de material textil.

UTILIZAREA GENERATORULUI:

▪ Pornirea motorului



AVERTISMENT: La pornirea motorului pot apărea scântei. Există un risc de incendiu și explozie dacă în apropiere se află gaze inflamabile.

- Nu porniți niciodată motorul dacă în apropiere a avut loc orice scurgere de gaze naturale sau lichefiate!
- Nu utilizați niciodată aditivi de aprindere care conțin substanțe volatile și inflamabile deoarece acestea pot provoca explozia motorului.
- Înainte de a porni motorul, asigurați-vă că bujia, toba (oala) de eșapament, capacele rezervorului de combustibil și ulei, precum și filtrul de aer sunt la locul lor și bine fixate.



AVERTISMENT: Motorul emite monoxid de carbon toxic, insipid și inodor. Inhalarea de monoxid de carbon poate provoca greață, leșin sau chiar decesul.

- Porniți și rulați întotdeauna motorul în aer liber.
- Nu porniți și nu utilizați motorul în spații închise, chiar și atunci când ușile și ferestrele sunt deschise.



ATENȚIE! Înainte de a porni motorul, asigurați-vă că nicio sarcină electrică nu este conectată la generator.

Pentru a porni unitatea utilizând configurarea corectă, efectuați următorii pași:

1. Rotiți butonul de aerisire din capacul bușonului de alimentare (2) în poziția „**PORNIȚ**” („**ON**”).
2. Rotiți comutatorul multifuncțional (22) în poziția „**PORNIRE**” („**START**”).
3. Poziționați comutatorul selector în poziția „**OPRIȚ**” („**OFF**”).
4. Trageți ușor de mânerul demarorului (21) până când simțiți rezistență și continuați să trageți, de data aceasta mai puternic, pentru a evita reculul (vezi Figura K, pagina 4). Fiți extrem de atenți la pornirea motorului, deoarece modificarea rezistenței demarorului și reculul astfel rezultat pot provoca vătămări.



AVERTISMENT: Tragerea rapidă a cablului demarorului și reculul astfel rezultat provoacă smucituri puternice ale mâinii înspre motor, ceea ce poate provoca fracturi ale oaselor, vânătăi sau contracțiuni musculare sau ale tendoanelor.

ATENȚIE! Nu lăsați liber cablul demarorului la pornirea motorului. Eliberați-l încet, ținându-l sub control când reveniți la poziția de pre-pornire (pre-start).

1. După ce motorul s-a încălzit, treceți maneta clapetei de șoc (21) în poziția „**DESCHIS**” / „**OTWARTE**” (vezi fig. J, pag. 4)

▪ Oprirea motorului

1. Deconectați toți consumatorii de la generator.
2. Lăsați agregatul să funcționeze fără sarcină **2–3 minute** pentru răcirea alternatorului.
3. Puneți întrerupătorul de aprindere (13) în poziția „**OFF**” (**OPRIȚ**).
4. Puneți supapa de combustibil (22) în poziția „**OFF**” (**ÎNCHIS**).

ATENȚIE! Pentru oprire de urgență, treceți întrerupătorul de aprindere al generatorului (13) în poziția **OFF**.

▪ **Utilizarea generatorului la altitudini mari deasupra nivelului mării**

Când generatorul este utilizat la altitudine mare deasupra nivelului mării, amestecul aer/combustibil din carburator este prea bogat, ceea ce conduce la o putere redusă a motorului și la creșterea consumului de combustibil.

Dacă generatorul este utilizat la o altitudine de peste 1.000 m deasupra nivelului mării, asigurați carburatorului un jet mai mic în diametru și reglați raportul corect de amestec aer/combustibil. Aceste adaptări pot fi făcute numai de către un service autorizat.

Cu toate acestea, chiar dacă sistemul de alimentare cu combustibil a fost adaptat în mod corespunzător, este de așteptat o scădere a puterii motorului cu 3,5% la fiecare 300 m de altitudine suplimentari.



ATENȚIE! *Puterea generatorului scade și atunci când unitatea este utilizată la o altitudine mai mică decât cea pentru care fost configurat sistemul de alimentare cu combustibil. Amestecul prea slab aer/combustibil poate provoca supraîncălzirea motorului și deteriorarea gravă a acestuia.*

▪ **Conectarea la generator a echipamentelor alimentate cu curent alternativ (AC)**



ATENȚIE!

Acest model de generator de energie electrică poate alimenta sarcinile conectate cu curent alternativ la tensiunea de 230 V.

Toate echipamentele standard alimentate la tensiunea de 230 V (50 Hz) AC pot fi conectate la generator.



ATENȚIE! *Înainte de a începe funcționarea generatorului, asigurați-vă că puterea totală sigură a tuturor sarcinilor rezistive, capacitive și inductive nu depășește 80% din puterea nominală a generatorului.*

Menținerea generatorului în stare de suprasarcină îi va scurta durata de viață în mod semnificativ.

Unele sarcini (cum ar fi motoarele electrice, compresoarele etc.) necesită o putere de pornire mult mai mare decât valoarea sa nominală. Acest lucru provoacă vârfuri momentane de consum de energie. Când conectați mai multe sarcini la generator, conectați mai întâi sarcina cu cea mai mare putere de pornire și continuați conectarea celorlalte sarcini în ordinea descrescătoare a puterii de pornire.

Conectați la generator numai echipamente electrice care funcționează în mod corespunzător. Majoritatea sculelor electrice au izolație dublă conformă Clasei 2. Echipamentele care nu îndeplinesc aceste cerințe (de ex., cele cu carcasă metalică) ar trebui alimentate folosind un cablu cu trei fire (plus un fir de împământare) pentru a asigura o bună împământare în caz de defecțiune a izolației electrice.

Conectați numai sarcinile de tensiune indicată pe plăcuțele de identificare ale acestora și care sunt conforme cu tensiunea generatorului electric.

Nu utilizați generatorul la puterea nominală decât dacă s-a răcit în mod corespunzător. Atunci când utilizați generatorul în condiții nefavorabile, reduceți sarcina conectată. Condițiile ideale de funcționare sunt: presiune atmosferică de 1 bar, temperatura aerului de 20°C, umiditatea aerului de 30%.

Conectați echipamentul de lucru la generatorul de energie conform celor descrise mai jos.

Înainte de conectarea sarcinilor, trebuie să fie îndeplinite următoarele condiții prealabile:

- Generatorul este conectat la sistemul de împământare.
- Generatorul a fost încălzit.
- Echipamentele electrice ce trebuie conectate sunt oprite (dacă acest lucru este posibil).



AVERTISMENT!

Șocurile electrice pot provoca vătămări grave sau chiar decesul.

Nu conectați generatorul la alte sisteme de distribuție a energiei (de ex. rețeaua de alimentare publică cu energie electrică) și nici la sisteme de generare a energiei electrice (de ex., alte generatoare electrice).

Pentru a conecta sarcina:

1. Înclinați capacul prizei de 230 V în sus.
2. Conectați ștecherul de alimentare al încărcăturii la o priză **(15)**.
✓ Acum sarcina este conectată.

▪ **Deconectarea echipamentelor alimentate cu curent alternativ (AC)**

Pentru a deconecta sarcina de la generatorul electric:

1. Opriți alimentarea echipamentului conectat, dacă acest lucru este posibil.
2. Scoateți ștecherul sarcinii din priza aferentă a generatorului electric (**nu trageți de cablu, ci întotdeauna doar de ștecher!**).
✓ Acum sarcina este deconectată.

Mai jos este descris modul de deconectare a unui consumator de la generator:

1. Pe cât posibil, **opriți consumatorul** înainte de deconectare.
2. Scoateți fișa de rețea a consumatorului din priza agregatului (nu trageți niciodată de cablu, ci **întotdeauna de fișă!**). → Consumatorul a fost deconectat.

Înterupător de supracurent curent alternativ (siguranță)

Înterupătorul de supracurent curent alternativ (siguranța) (16) deconectează automat circuitul în cazul unui scurtcircuit la sarcină sau al unei suprasarcini (poziție OFF). După deconectarea automată a siguranței, înainte de a o reintroduce:

- verificați și **reduceți sarcina**,
- repornirea generatorului este posibilă abia după **5 minute** de la deconectare.

Conectarea consumatorilor de curent continuu

Bornierele de conectare pentru curent continuu (17) permit alimentarea consumatorilor de joasă putere cu tensiune constantă precum și încărcarea acumulatorilor.

Bornierele sunt colorate astfel:

- **roșu** = borna pozitivă (+)
- **negru** = borna negativă (-)

Mod de conectare a consumatorilor: Consumatorul trebuie conectat la bornierele de curent continuu respectând **polaritatea corectă** (polul pozitiv al sarcinii → borna pozitivă, polul negativ al sarcinii → borna negativă).

Protecție la supracurent curent continuu

Înterupătorul de supracurent curent continuu (19) deconectează automat circuitul de curent continuu în cazul suprasarcinii sau al unei conexiuni slabe a consumatorului. După deconectarea automată a siguranței:

- verificați conexiunea consumatorului și sarcina,
- așteptați câteva minute,
- apoi apăsați butonul întrerupătorului și readuceți-l în poziția „ON” (PORNIT).

Reglarea tensiunii

Tensiunea agregatului este reglată automat cu ajutorul regulatorului automat de tensiune – AVR, care controlează curentul de excitație al rotorului.

Pentru a proteja agregatul împotriva deteriorării în cazul utilizării incorecte, AVR-ul este echipat cu două sisteme de protecție:

- **Suprasarcină:** protejează rotorul prin reducerea curentului de excitație, ceea ce determină scăderea tensiunii de ieșire.
- **Supraîncălzire:** tensiunea de ieșire este redusă la jumătate atunci când temperatura înregistrată în cutia de comandă depășește 90 °C.

INSPECȚIE ȘI ÎNTREȚINERE:

Pentru a asigura funcționarea corectă și o durată lungă de viață a agregatului, efectuați întreținerea tehnică conform tabelului de revizii. Motorul agregatului necesită o întreținere corespunzătoare, care să-i asigure exploatarea sigură și economică, să elimine defecțiunile și să garanteze prietenia cu mediul a motorului.

PROGRAMUL DE REALIZARE A INSPECȚIILOR TEHNICE					
		Frecvența (intervalele de funcționare în ore de funcționare (h))			
		Înainte de fiecare pornire	După primele 5 ore, după prima lună sau primele 20 de ore	La fiecare 3 luni sau după fiecare 50 de ore de funcționare	La fiecare 12 luni sau după fiecare 100 ore de funcționare
Uleiul de motor	Verificați și reumpleți	X			
	Înlocuiți		X	X	
Ulei pentru angrenajul reductor (dacă este cazul)	Verificați și reumpleți	X			
	Înlocuiți		X	X	
Elementul filtrului de aer	Verificați	X			
	Curățați		X		
	Înlocuiți				X*

PROGRAMUL DE REALIZARE A INSPECȚIILOR TEHNICE						
Bujia	Verificați/reglați				X	X*
Joc supape**	Verificați/reglați					X
Chiulasă și piston	Îndepărtarea depunerilor de funingine acumulate**	După fiecare 300 ore de funcționare				
Rezervor de combustibil și filtru**	Curățați	În fiecare an				
Liniile de alimentare	Verificați	La fiecare doi ani (înlocuiți dacă este necesar)				
* Înlocuiți aceste elemente dacă este necesar. ** Aceste elemente trebuie întreținute și reparate de către un centru de service autorizat, cu excepția cazului în care proprietarul deține uneltele și cunoștințele adecvate referitoare la întreținerea echipamentelor mecanice.						

- Înlocuiți uleiul de motor la fiecare 25 de ore de funcționare dacă motorul funcționează frecvent la temperaturi ridicate sau la sarcini mari.
- Curățați filtrul de aer la fiecare 10 ore de funcționare și înlocuiți-l la fiecare 25 de ore de funcționare dacă motorul funcționează în condiții de praf sau alte condiții grele.
- Păstrați evidența la zi a numărului de ore de funcționare pentru a respecta programul de întreținere. Efectuați activitățile programate după perioada indicată de timp sau după numărul de ore de funcționare, oricare dintre acestea a survenit prima.
- Finalizați cât mai curând posibil orice lucrare de întreținere a motorului care nu a fost efectuată la timp.



ATENȚIE! Opriti motorul înainte de a efectua orice lucrări de întreținere. Amplasați motorul într-o poziție orizontală și deconectați firul de înaltă tensiune de la bujie pentru a preveni pornirea accidentală a motorului.



AVERTISMENT: Motorul pornit generează căldură. Unele piese ale motorului, în special toba (oala) de eșapament, devin foarte fierbinți și pot fi provocate arsuri grave la atingerea acestor componente.

- Nu atingeți toba (oala) de eșapament, chiulasa sau nervurile generatorului până la răcirea acestuia.

▪ Schimbul uleiului de motor

Scurgeți uleiul de motor în timp ce motorul este încă cald pentru a asigura o uscare completă și completă.

- Deșurubați capacul de umplere a uleiului (8) împreună cu joja de măsurare.
- Deșurubați șurubul de scurgere a uleiului (9) și scoateți garnitura de etanșare. Scurgeți uleiul într-un recipient pregătit în prealabil (vezi fig. L, pag. 4).
- Montați la loc garnitura de etanșare și înșurubați șurubul de scurgere (9). Strângeți bine șurubul.
- Umpleți motorul cu uleiul corespunzător și verificați nivelul uleiului conform capitolului „Verificarea nivelului / adăugarea uleiului” de la pagina 8.



ATENȚIE! Uleiul uzat de motor poate provoca cancer de piele în cazul contactului

frecvent și îndelungat cu pielea. Deși riscul este scăzut, chiar și în absența contactului zilnic, se recomandă **spălarea temeinică a mâinilor cu apă și săpun** după orice contact cu uleiul uzat.

ATENȚIE! Uleiul uzat de motor **trebuie eliminat în conformitate cu reglementările de protecție a mediului**. Vă recomandăm să utilizați un recipient etanș în care să transportați uleiul la cel mai apropiat atelier sau punct de colectare. **Nu aruncați uleiul la gunoi și nu îl turnați pe sol.**

▪ **Întreținerea filtrului de aer**

Filtrul de aer murdar sau blocat limitează fluxul de aer către carburator. Pentru a preveni funcționarea defectuoasă a carburatorului, curățați filtrul de aer în mod regulat. Măriți frecvența de curățare în cazul în care generatorul funcționează într-o zonă cu mult praf.



ATENȚIE! Curățarea elementului filtrului de aer cu benzină sau alt solvent inflamabil poate provoca un incendiu sau o explozie. Pentru curățarea acestuia utilizați apă cu săpun sau un solvent neinflamabil.

Nu porniți niciodată generatorul fără filtrul de aer montat. În caz contrar, poate rezulta o uzură prematură a motorului.

1. Deschideți clemele capacului filtrului de aer (23) și scoateți capacul (24) (vezi fig. M, pag. 4). Verificați elementul filtrant A și asigurați-vă că este intact și curat.
2. Dacă elementul filtrant este murdar, curățați-l. Spălați elementul în soluție de detergent de uz casnic și apă caldă, apoi clătiți foarte bine. Alternativ, spălați-l cu un solvent neinflamabil sau cu un solvent cu punct de inflamabilitate ridicat. Lăsați elementul să se usuce complet.
3. După uscare, înmuiați elementul în ulei curat, apoi stoarceți bine excesul de ulei. La prima pornire motorul va emite fum dacă în elementul filtrant a rămas prea mult ulei.
4. Remontați elementul filtrant și capacul filtrului.

• **Curățarea separatorului de combustibil**

Separatorul de combustibil (25) reține murdăria și apa care pot ajunge în rezervorul de combustibil. Dacă motorul nu a fost utilizat o perioadă lungă de timp, separatorul trebuie curățat.

1. Puneți supapa de combustibil (22) în poziția „OFF” (**ÎNCHIS**). Deșurubați separatorul în direcția indicată de săgeată și scoateți sita A și inelul de etanșare B (vezi fig. N, pag. 4).
2. Curățați separatorul, inelul și sita cu un solvent neinflamabil sau cu un solvent cu punct de inflamabilitate ridicat.
3. Remontați inelul și sita, apoi înșurubați separatorul.
4. Puneți supapa de combustibil (22) în poziția „ON” (**DESCHIS**) și verificați dacă există scurgeri.

▪ **Întreținerea bujiilor**

În timpul funcționării motorului, pe electrozii bujiei se depun produse de ardere sub formă de carbon. Contaminarea electrozilor face pornirea motorului mult mai dificilă și crește consumul de combustibil.

Verificați starea bujiei **la fiecare 100 de ore de funcționare**. Procedați astfel:

1. Deconectați cablul bujiei (26) și deșurubați bujia cu cheia pentru bujii (27) (vezi fig. O–P, pag. 4).
2. Verificați vizual bujia – dacă izolatorul este crăpat, înlocuiți bujia cu una nouă. Bujii recomandate: BP6ES, SPR6ES (NGK) F6TC, F6RTC (LD)
3. Curățați electrozii cu o perie metalică, apoi verificați distanța dintre electrozi cu un calibru de grosime. Distanța trebuie să fie: **0,7 – 0,8 mm** (vezi fig. P, pag. 4). Ajustați distanța îndoind ușor electroda exterioară.
4. Verificați dacă garnitura de etanșare a bujiei este în stare bună.

-
5. Înșurubați bujia manual până simțiți rezistență, apoi strângeți-o cu cheia pentru bujii pentru a presa garnitura. Montați corect capacul cablului bujiei (26).



ATENȚIE! *Strângeți corect bujia. Strângerea prea slabă a bujiilor poate provoca supraîncălzirea și deteriorarea motorului, în timp ce strângerea excesivă poate deteriora filetele din chiulasă.*

Când instalați o nouă bujie, strângeți-o cu 1/2 tură folosind o cheie pentru a comprima corect garnitura. Dacă bujia a mai fost folosită anterior, strângeți-o doar cu 1/8 până la 1/4 de tură. Nu utilizați niciodată bujii cu valori nominale inadecvate

▪ Reglarea carburatorului



AVERTISMENT: *Nu efectuați de unul singur reglajele carburatorului. Orice modificare făcută de o persoană neautorizată va anula garanția.*

Carburatorul este configurat din fabrică la parametrii optimi pentru aproape toate condițiile de funcționare. Cu toate acestea, dacă este necesară reglarea, consultați distribuitorul autorizat PROFIX sau centrul de service.

• Curățarea sistemului de răcire cu aer

PRECAUȚIE: **Nu folosiți apă pentru curățarea motorului.** Apa poate contamina sistemul de alimentare cu combustibil. Curățați motorul doar cu o perie sau cu o cârpă uscată.

Motorul este răcit cu aer. Murdăria și depunerile pot restricționa fluxul de aer și pot provoca supraîncălzirea motorului, reducând performanța și durata de viață.

- Curățați cu perie sau cârpă uscată aripioarele de răcire, zona din jurul amortizorului și toate zonele expuse.
- Mențineți curate cablurile, arcurile și elementele de comandă.
- Curățați zona din jurul și din spatele amortizorului de toate depunerile inflamabile.

INSTRUCȚIUNI DE TRANSPORT AL GENERATORULUI:



AVERTISMENT! *Țineți generatorul în poziție verticală atunci când îl manipulați, depozitați sau întrețineți. În orice altă poziție, combustibilul se poate vărsa și poate deteriora motorul și/sau bunurile din jur.*

Așteptați cel puțin 15 minute pentru ca generatorul recent oprit să se răcească înainte de a-l încărca pe un vehicul de transport. Motorul și sistemul de evacuare fierbinți pot provoca arsuri și pot aprinde unele materiale.

Pentru a evita scurgerile de combustibil în timpul transportului, fixați generatorul în poziția normală de funcționare (în poziție verticală) cu comutatorul motorului în poziția „**OPRIT**” („**OFF**”).

Fixați generatorul în mod adecvat pentru a preveni căderea sau coliziunea sa cu alte articole în timpul transportului. Nu așezați obiecte grele pe generator.

DEPOZITARES PE TERMEN LUNG:



AVERTISMENT! *Pentru a preveni arsurile sau incendiile provocate de contactul cu orice parte fierbinte a generatorului, așteptați ca unitatea să se răcească complet înainte de a o împacheta sau de a o aduce la locul de depozitare. Pentru o depozitare a generatorului pe o perioadă mai lungă, asigurați-vă că zona de depozitare este curată și uscată.*

-
- **Evacuarea combustibilului**
 - Închideți supapa de combustibil (22), apoi deșurubați și goliți separatorul (25) (vezi capitolul „Curățarea separatorului de combustibil”).
 - Deschideți supapa de combustibil (poziția ON) și scurgeți combustibilul din rezervor într-un recipient adecvat.
 - Remontați inelul de etanșare și strângeți bine separatorul.
 - Deșurubați șurubul de scurgere (28) și scurgeți combustibilul din carburator într-un recipient adecvat (vezi fig. Q, pag. 4). Dă terminare, înșurubați bine șurubul (28) la loc.



AVERTISMENT! Benzina contaminată este o sursă gravă de poluare a mediului. Vă recomandăm insistent să o transportați într-un recipient etanș la o stație de service sau la un punct de colectare pentru reciclare. **Nu turnați benzina pe sol și nu o aruncați în canalizare.**

Depozitarea combustibilului

Utilizați doar recipiente și canistre special destinate pentru hidrocarburi. Acest lucru previne contaminarea combustibilului cu substanțe dizolvate din materialul recipientului, ceea ce ar reduce eficiența motorului.

- Reparațiile gratuite în perioada de garanție **nu acoperă** carburatoarele și supapele blocate din cauza combustibilului vechi sau contaminat.
- Calitatea benzinei fără plumb scade foarte rapid (uneori chiar după 2–3 săptămâni). **Nu utilizați combustibil mai vechi de 1 lună.** Depozitați doar cantitatea minimă de combustibil necesară.

SIMBOLURILE MARCATE PE ECHIPAMENT, PLĂCUȚA INDICATOARE DE INSTALARE ȘI ETICHETE CU INFORMAȚII:

Simbolurile de avertizare sunt lipite pe generator pentru funcționarea și întreținerea lui în siguranță. Urmăți aceste instrucțiuni pentru a evita pericolele.



„Citiți manualul de utilizare înainte de pornirea generatorului”



„NOTĂ! Citiți manualul de utilizare înainte de pornirea generatorului”



„Purtați întotdeauna ochelari de protecție”



„Benzina este extrem de inflamabilă. Risc de incendiu”



„Folosiți căști de protecție pentru urechi”



„Risc de electrocutare”



„Purtați mască de protecție împotriva prafului când utilizați unelte electrice”



„Suprafețe fierbinți. Risc de arsuri”



„Nu conectați niciodată generatorul la rețea!”



„Risc de otrăvire prin inhalarea gazelor de eșapament”

PROBLEME SI SOLUȚII DE DEPANARE

PROBLEMĂ	CAUZĂ POSIBILĂ	SOLUȚIE
Motorul nu pornește	Comutatorul motorului este în poziția „OPRIT” („OFF”).	Rotiți comutatorul motorului în poziția „PORNIT” („START”).
	Rezervorul de combustibil este gol sau butonul de aerisire din capacul rezervorului de combustibil în poziția „ÎNCHIS” („OFF”).	Alimentați și rotiți butonul de aerisire din capacul rezervorului de combustibil în poziția „PORNIT” („ON”).
	Nivelul uleiului de motor este prea scăzut.	Umpleți cu ulei.
	Bujia este deteriorată sau distanța dintre electrozi este incorectă.	Scoateți și curățați bujia, reglați distanța sau înlocuiți bujia.
	Filtrul de aer este murdar.	Curățați filtrul de aer.
	Alte echipamente electrice sunt conectate la prize.	Deconectați echipamentul electric.
	Modul ECO este activ	Setați comutatorul modului ECO (5) în poziția „OPRIT” („OFF”).
Motorul pornește greu sau există căderi de putere	Distanță între electrozii bujiilor este una incorectă.	Configurați un spațiu corect între electrozi.
	Filtrul de aer este murdar.	Curățați filtrul de aer.
	Carburatorul este reglat incorect.	Duceți carburatorul la centrul de service pentru reglare.
	Există o contaminare în sistemul de combustibil sau combustibilul este murdar sau vechi.	Curățați sau înlocuiți filtrul de combustibil. Înlocuiți combustibilul.
Nu există curent în prizele de curent continuu (DC)	Înterupător de circuit de ieșire a curentului continuu DC este în poziție „OPRIT” („OFF”).	Rotiți înterupătorul circuitului de curent continuu (DC) de ieșire în poziția „PORNIT” („ON”).
	Echipamentul conectat la generator este deteriorat.	Verificați și înlocuiți echipamentul defect.

Dacă, în ciuda eforturilor depuse, defecțiunea persistă, contactați Centrul de service autorizat.



Politica companiei PROFIX constă în aducerea de îmbunătățiri permanente ale produselor oferite și, de aceea firma, își rezervă dreptul de a aduce modificări la specificațiile produsului fără o notificare prealabilă în acest sens. Imaginile incluse în manualul de utilizare sunt cu titlu de exemplu și pot diferi ușor față de aspectul real al dispozitivului achiziționat.

DECLARAȚIE DE CONFORMITATE CE/UE

PRODUCĂTOR

PROFIX Sp. z o.o. str. Marywilka 34, cod poștal, 03-228 Varșovia

Persoana care a fost autorizată cu elaborarea documentației tehnice:

*Mariusz Rotuski, Centrum Dystrybucyjno-Handlowe PROFIX, str. Dobra 3, Łomna Las,
cod poștal, 05-152 Czosnów*

Obiectul declarației:

Set generator pe benzină

Model TRYTON TOG2000,

TOG2000K

AG-HA-2500N

**230 V; 50 Hz; 8,7 A; 2 kW (PRP); max. 2,2 kW (S2, 5 min); zLWA: 93,2 dB(A); gLWA:
95 dB(A)**

S2116 - ... - S2216

Articolul care face obiectul acestei declarații este în conformitate cu legislația relevantă de armonizare a cu legislația Uniunii Europene:

2006/42/CE (JO L 157, 9.6.2006, p. 24–86); 2000/14/CE (Echipamente supuse limitelor de zgomot. Evaluarea conformității: Anexa VI): - nivelul de putere sonoră măsurate pe un echipament reprezentativ pentru acest tip (zLwa); nivel de putere sonoră garantat pentru acest echipament gLwa); Regulamentul 2014/30/UE (JO L 96, 29.3.2014, p. 79–106); Directiva 2011/65/UE a Parlamentului European și al Consiliului din 8 iunie 2011 privind restricționarea utilizării anumitor substanțe periculoase în echipamentele electrice și electronice (JO L 174, 1.7.2011, p. 88–110) cu modificarea adusă prin Directiva 2015/863/UE;

Trimiteri la standardele armonizate relevante utilizate sau trimiteri la celelalte specificații tehnice în legătură cu care se declară conformitatea:

EN ISO 8528-13:2016

EN 55012:2007+A1:2009 EN IEC 61000-6-1:2019 EN IS O 3744:1995

IEC 62321-3-1:2013 IEC 62321-5:2013 IEC 62321-4:201 3 IEC 62321-7-1:2015 IEC 62321-7-2:2017

IEC 62321-6 :2015 IEC 62321-8:2017

Mariusz Rotuski

Reprezentantul al Consiliului pentru Certificare

[Semnătură indescifrabilă]

Această declarație de conformitate este emisă pe responsabilitatea exclusivă a producătorului.